



## CLAPET "Y" À BOULE femelle à coller - simple union

"Y" CHECK VALVE WITH BALL - VÁLVULA ANTI-RETORNO "Y" CON BOLA



**PRÉCO**nisation

Montage vertical uniquement

### PRODUITS ET DIAMÈTRES DISPONIBLES

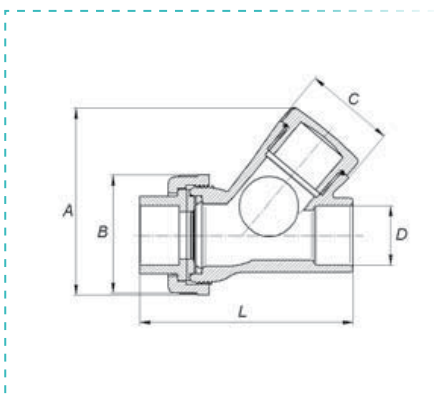

Référence	Ø	A	B	C	D	L	Gr	Qté
1510020	20	78	49	34	20	85	99	48
1510025	25	92	57	41	25	94	154	48
1510032	32	104	67	59	32	112	216	30
1510040	40	127	81	61	40	144	420	36
1510050	50	158	99	71	50	158	691	16
1510063	63	181	112	90	63	190	1125	6
1510075	75	238	154	114	75	270	3420	6
1510090	90	286	178	137	90	324	4102	4

### INFORMATIONS TECHNIQUES

#### MATÉRIEL

> PVC-U (POLYCHLORURE DE VINYLE NON PLASTIFIÉ)  
TOUS NOS RACCORDS SONT FABRIQUÉS PAR  
INJECTION SELON NOS EXIGENCES.

#### UTILISATION

> ADDUCTION D'EAU POTABLE (CERTIFICATION ACS),  
INDUSTRIE (VOIR TABLEAU DE RÉSISTANCE CHIMIQUE),  
TRAITEMENT D'EAU, IRRIGATION, PISCINE

#### PRESSIION DE SERVICE

> CES DONNÉES SONT POUR UNE TEMPÉRATURE DE  
L'EAU À 20°C  
> RACCORDS À COLLER :  
DU Ø 12 MM AU 160 MM = PN16\*  
DU Ø 200 MM AU 400 MM = PN10\*  
> RACCORDS MIXTE ET À VISSER = PN10\*  
\* = SAUF QUAND INDIQUÉ DANS CATALOGUE

#### TEMPÉRATURE DE SERVICE DE L'EAU

> TEMPÉRATURE DE SERVICE : 0°C À 60°C  
MERCI DE VOUS REFERER À LA COURBE PRESSIION /  
TEMPÉRATURE DE SERVICE

#### DIMENSIONS

> CONFORMES À LA NORME DIN 8063, À LA NORME  
EN1452-3 (RACCORDS À COLLER) ET À L'ISO7/1  
(RACCORDS FILETÉS).

#### RACCORDEMENT

> RACCORDEMENT PAR COLLAGE UNIQUEMENT AVEC  
DES TUBES CONFORMES À LA NORME DIN 8062.  
UTILISER UNIQUEMENT UNE COLLE SPÉCIFIQUE PVC  
PRESSION.  
> POUR LES RACCORDS FILETÉS, NOUS RECOMMANDONS  
L'UTILISATION DU RUBAN SILICONE OU RUBAN PTFE  
POUR GARANTIR L'ÉTANCHÉITÉ.