

Fiche technique

Fig. 302

Clapet de pied crépine Système 02

Applications et caractéristiques générales



- Fonctionnement toutes positions d'horizontale à verticale ascendant
- Pertes de charge minimales
- Silence, étanchéité, compacité
- Robustesse exceptionnelle
- Non générateur de coups de bélier
- Obturateur à guidage axial aval long et course réduite
- Etanchéité assurée par un joint plat
- Ressort de rappel

Caractéristiques techniques

DN "	mm	PN	PFA bar	PS - bar				Cat.	Références Crépine acier	Références Crépine Inox 304L
				L1	L2	G1	G2			
2	50	10/16	16	16	16	x	x	3.3	149B 2754	149B 15094
2 ^{1/2}	65	10/16	16	16	16	x	x	3.3	149B 2755	149B 15001
3	80	10/16	16	16	16	x	x	3.3	149B 2756	149B 14999
4	100	10/16	16	16	16	x	x	3.3	149B 2757	149B 15428
5	125	10/16	10	10	10	x	x	3.3	149B 2701	149B 15002
6	150	10/16	10	10	10	x	x	3.3	149B 2702	149B 15424
8	200	10	10	10	10	x	x	3.3	149B 2703	149B 15036
10	250	10	10	10	10	x	x	I	149B 2704	149B 14906
12	300	10	10	10	10	x	x	I	149B 2705	149B 15505
14	350	10	10	10	10	x	x	I	149B 2706	149B 97244
16	400	10	10	10	10	x	x	I	149B 2707	149B 15737
20	500	10	10	10	10	x	x	I	149B 23135	Nous consulter

Important :

Les indications de température et de pression données pour les différentes catégories de fluides (L1/L2/G1/G2) ne constituent en aucun cas une garantie d'utilisation. Il est donc indispensable de valider l'utilisation des produits en fonction des conditions de service auprès de notre service préconisation.

- **Raccordement** : Bride percée PN : voir tableau
- **Pression de fonctionnement admissible PFA en eau** (adduction, distribution, évacuation) : Voir tableau
- **Pression maxi admissible PS autres fluides** : Voir tableau
- **θ** : Mini. -10 °C
Maxi. 100 °C
- **Fluides admis** : Liquides clairs
- **Agréments** : ACS PED 97/23/CE
- **Normes construction internationales** : Conformité CE directive 97/23/CE
Perçage bride suivant EN 1092-2

Encombrement

DN "	mm	B mm	C mm	D mm	Poids
					kg
2	50	143	165	97	4,3
2 ^{1/2}	65	185	185	125	6,4
3	80	218	200	150	9,3
4	100	265	220	181	13,6
5	125	333	254	217	19
6	150	373	285	256	28
8	200	483	343	336	48
10	250	572	406	416	90
12	300	652	482	486	133
14	350	771	533	580	226
16	400	876	597	676	343
20	500	1094	670	880	560

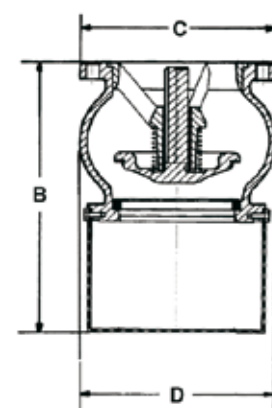

Nomenclature et matériaux

N°	Désignation	Matériaux	EURO	ANSI
1	CORPS	Fonte/Epoxy	EN 1561 EN-GJL-250	ASTM A 48 35 B
2	BAGUE	Bronze	EN 1982 CuSn12-C GS	
3	GUIDE DN50	Bronze	EN 1982 CuSn5Zn5Pb2-C GS	
	Autres DN	Fonte/Epoxy	EN 1561 EN-GJL-250	ASTM A 48 35 B
4	RESSORT	Inox	EN 10270-3 X10CrNi18-8	AISI 302
5	JOINT	EPDM		
6	OBTURATEUR	Fonte/Epoxy	EN 1561 EN-GJL-250	ASTM A 48 35 B
	DN50-65 : monobloc	Bronze	EN 1982 CuSn5Zn5Pb2-C GS	
7	AXE	Bronze	EN 1982 CuSn5Zn5Pb2-C GS	
8	VIS DN50 à 150	Acier galvanisé		
	VIS DN200 à 400	Laiton		
9	CREPINE*	Acier galvanisé		
	CREPINE (option)	Inox 304I		

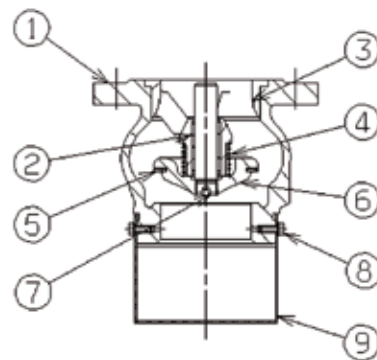
Caractéristiques de fonctionnement

#	DN	Pression d'ouverture en mm/CE		Kv	ζ
		↑	Sans ressort		
2	50	230	110	89,00	1,23
2 ^{1/2}	65	240	130	143,00	1,36
3	80	280	130	199,00	1,60
4	100	290	130	356,00	1,20
5	125	350	150	557,00	1,20
6	150	400	170	801,00	1,20
8	200	450	190	1008,00	2,46
10	250	560	250	1818,00	1,85
12	300	760	365	2210,00	2,60
14	350	810	380	2560,00	3,60
16	400	900	450	3930,00	2,60
20	500			6914,00	2,05

Mode de fonctionnement :

- Courbe continue : Clapet totalement ouvert
- Courbe pointillée : Phase d'ouverture du clapet

